

**Wäschetrockner**

**Fust Oekoline Adora 799 TW**

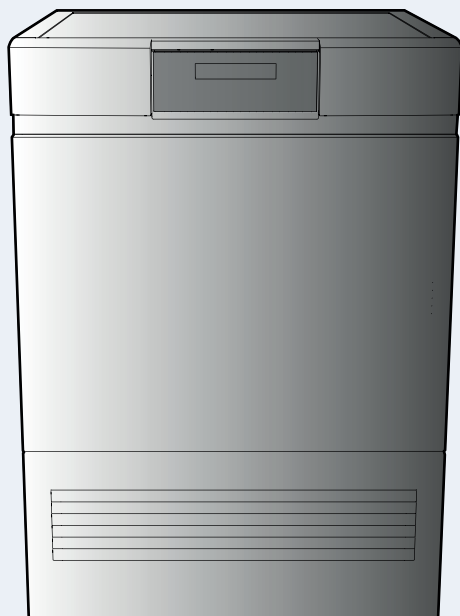

**Bedienungsanleitung**

Danke, dass Sie sich für den Kauf eines unserer Produkte entschieden haben. Ihr Gerät genügt hohen Ansprüchen und seine Bedienung ist einfach. Nehmen Sie sich trotzdem Zeit, diese Bedienungsanleitung zu lesen. So werden Sie mit Ihrem Gerät vertraut und können es optimal und störungsfrei benutzen.

## **Beachten Sie bitte die Sicherheitshinweise.**

### **Änderungen**

Text, Bild und Daten entsprechen dem technischen Stand des Gerätes zur Zeit der Drucklegung dieser Bedienungsanleitung. Änderungen im Sinne der Weiterentwicklung bleiben vorbehalten.

### **Gültigkeitsbereich**

Die Modellnummer entspricht den ersten Stellen auf dem Typenschild. Diese Bedienungsanleitung gilt für:

Ausführungsabweichungen sind im Text erwähnt.

<b>Modell</b>	<b>Typ</b>	<b>Modell-Nr</b>
Fust Oekoline Adora 799 TW	WTATSLWP	12003

# Inhaltsverzeichnis

<b>1</b>	<b>Sicherheitshinweise</b>	<b>5</b>
1.1	Verwendete Symbole .....	5
1.2	Allgemeine Sicherheitshinweise .....	6
1.3	Gerätespezifische Sicherheitshinweise .....	8
1.4	Gebrauchshinweise .....	12
<b>2</b>	<b>Entsorgung</b>	<b>15</b>
<b>3</b>	<b>Erste Inbetriebnahme</b>	<b>16</b>
3.1	Hinweise .....	16
3.2	Funktionsbeschreibung .....	16
3.3	Sprachwahl für Funktionstest .....	17
3.4	Funktionstest starten .....	17
3.5	Sprachwahl für Anzeige .....	18
3.6	Wo ist das Typenschild? .....	19
<b>4</b>	<b>Gerätebeschreibung</b>	<b>20</b>
4.1	Funktionsbeschreibung .....	20
4.2	Geräteaufbau .....	21
4.3	Bedien- und Anzeigeelemente .....	22
<b>5</b>	<b>Programmübersicht</b>	<b>24</b>
5.1	Programmablauf für Automatikprogramme .....	24
5.2	Automatikprogramme .....	25
5.3	Textilarten .....	26
5.4	Zusatzfunktionen .....	28
5.5	Favoriten .....	30
<b>6</b>	<b>Benutzereinstellungen</b>	<b>33</b>
6.1	Benutzereinstellungen anpassen .....	33
6.2	Sprache .....	35
6.3	Kindersicherung .....	35
6.4	Trockengrad .....	36
6.5	Helligkeit .....	37
6.6	ReversierenPlus .....	38
6.7	Standardmodus .....	39
6.8	Tastenton .....	40
6.9	Werkeinstellungen wiederherstellen .....	40

<b>7</b>	<b>Trocknen</b>	<b>41</b>
7.1	Gerät vorbereiten .....	41
7.2	Wäsche einfüllen .....	41
7.3	Programm wählen .....	42
7.4	Eingabe korrigieren .....	47
7.5	Programm unterbrechen .....	48
7.6	Programm vorzeitig abbrechen .....	48
7.7	Programmwahl bei eingeschalteter Kindersicherung .....	49
7.8	Programmende .....	51
<b>8</b>	<b>Pflege und Wartung</b>	<b>52</b>
8.1	Reinigungsintervalle .....	52
8.2	Störungsmeldung A9, Siebe und Matte reinigen .....	53
8.3	Flusenbildung .....	53
8.4	Türsieb reinigen .....	54
8.5	Grundreinigung Türsieb inklusive Matte .....	55
8.6	Frontsieb reinigen .....	56
8.7	Frontmatte reinigen .....	57
8.8	Feuchtigkeitssensor .....	58
<b>9</b>	<b>Störungen selbst beheben</b>	<b>59</b>
9.1	Was tun, wenn ... .....	59
<b>10</b>	<b>Tipps rund ums Trocknen</b>	<b>65</b>
10.1	Pflegesymbole .....	65
10.2	Allgemeine Tipps .....	65
10.3	Energiespartipps .....	66
<b>11</b>	<b>Ersatzteile</b>	<b>67</b>
<b>12</b>	<b>Technische Daten</b>	<b>68</b>
12.1	Verbrauchswerte .....	69
12.2	Hinweise für Prüfinstitute .....	71
12.3	Standby-Sparautomatik .....	71
<b>13</b>	<b>Notizen</b>	<b>72</b>
<b>14</b>	<b>Stichwortverzeichnis</b>	<b>75</b>
<b>15</b>	<b>Reparatur-Service</b>	<b>79</b>

# 1 Sicherheitshinweise

## 1.1 Verwendete Symbole



Kennzeichnet alle für die Sicherheit wichtigen Anweisungen.  
Nichtbeachtung kann zu Verletzungen, Schäden am Gerät oder an der Einrichtung führen!



Informationen und Hinweise, die zu beachten sind.



Informationen zur Entsorgung



Informationen zur Bedienungsanleitung

- ▶ Markiert Arbeitsschritte, die Sie der Reihe nach ausführen müssen.
  - Beschreibt die Reaktion des Gerätes auf Ihren Arbeitsschritt.
- Markiert eine Aufzählung.

## 1.2 Allgemeine Sicherheitshinweise



- Gerät erst nach dem Lesen der Bedienungsanleitung in Betrieb nehmen.



- Diese Geräte können von Kindern ab 8 Jahren und darüber und von Personen mit reduzierten physischen, sensorischen oder mentalen Fähigkeiten oder Mangel an Erfahrung und/oder Wissen benutzt werden, wenn sie beaufsichtigt oder bezüglich des sicheren Gebrauchs des Gerätes unterwiesen wurden und die daraus resultierenden Gefahren verstanden haben. Kinder dürfen nicht mit dem Gerät spielen. Reinigung und Benutzer-Wartung dürfen nicht durch Kinder ohne Beaufsichtigung durchgeführt werden.

- Falls ein Gerät nicht mit einer Netzanschlussleitung und einem Stecker oder anderen Mitteln zum Abschalten vom Netz ausgerüstet ist, die an jedem Pol eine Kontaktöffnungsweite entsprechend den Bedingungen der Überspannungskategorie III für volle Trennung aufweist, ist eine Trennvorrichtung in die festverlegte elektrische Installation nach den Errichtungsbestimmungen einzubauen.
- Falls die Netzanschlussleitung dieses Gerätes beschädigt wird, muss sie durch den Hersteller oder seinen Kundendienst oder eine ähnlich qualifizierte Person ersetzt werden, um Gefährdungen zu vermeiden.

### 1.3 Gerätespezifische Sicherheitshinweise



- Kinder jünger als 3 Jahre müssen ferngehalten werden, es sei denn, sie werden ständig beaufsichtigt.
- Die maximale Füllmenge trockener Textilien beträgt 7 kg.
- Dieses Gerät ist nur zum Trocknen von Textilien bestimmt, die in Wasser gewaschen wurden.
- Das Gerät darf nur mit dem empfohlenen, zu verdampfenden Mittel benutzt werden. Der Gebrauch anderer Substanzen kann eine Vergiftung oder Brandgefahr verursachen.
- Das Gerät hat heiße Oberflächen, um wirksame Bestandteile verdunsten zu lassen. Diese Oberflächen sollten während des Gebrauchs nicht berührt werden.
- Der Trommeltrockner darf nicht benutzt werden, wenn industrielle Chemikalien für die Reinigung benutzt worden sind.



- Die Flusensiebe sind regelmässig zu reinigen.
- Es dürfen keine Flusen um den Trockner herum angesammelt werden.
- Keine ungewaschene Wäsche trocknen.
- Textilien, die mit feuergefährlichen Chemikalien, Reinigungs- oder Lösungsmitteln (Waschbenzin, Alkohol, Fleckentferner, Öl, Terpentin, Aceton, Farben, Wachse usw.) gereinigt, behandelt oder getränkt sind. Brand- und Explosionsgefahr! Waschen Sie Stoffe, die solche Substanzen enthalten, zuerst mit Wasser von Hand bzw. lassen Sie Lösungsmittel vollständig verdunsten.
- Gegenstände wie Schaumgummi (Latexschaumstoff), Duschhauben, wasserabweisende Textilien, mit Gummi verstärkte Artikeln sowie Kleidungsstücke oder Kissen mit Schaumstoffpolster sind für den Wäschetrockner nicht geeignet.

- Verwenden Sie beim Waschen keinen Weichspüler oder andere Textilpflegemittel. Beachten Sie andernfalls die Herstellerangaben.
- Entfernen Sie alle Objekte wie z. B. Feuerzeuge und Streichhölzer.
- Stoppen Sie den Wäschetrockner nie vor Ende des Trocknungsvorgangs, außer alle Gegenstände werden schnell herausgenommen und ausgebreitet, so dass die Wärme abgeleitet wird.
- Geräte mit Ventilationsöffnungen im Gehäuseboden dürfen nicht durch Teppichboden verstopft werden.
- Bei Einbau des Gerätes in Gehäuse sind die Ventilationsöffnungen freizuhalten.
- Abluft darf nicht in ein Abzugsrohr eingeleitet werden, das für Abgase von Geräten verwendet wird, die Gas oder andere Brennstoffe verbrennen.

- Das Gerät darf nicht hinter einer verschliessbaren Tür aufgestellt werden, einer Schiebetür oder einer Tür mit einem Scharnier, das dem des Trommeltrockners gegenüberliegt.

### 1.4 Gebrauchshinweise

#### **Vor der ersten Inbetriebnahme**

- Das Gerät darf nur gemäss separater Installationsanleitung eingebaut und an das Stromnetz angeschlossen werden. Lassen Sie die notwendigen Arbeiten von einem konzessionierten Installateur/Elektriker ausführen.
- Die Zugänglichkeit zu Netztrennstellen (z. B. Steckdosen, Wandschalter, Sicherung) und Wasserhahn muss gewährleistet sein.

#### **Bestimmungsgemässe Verwendung**

- Das Gerät ist nur zum Trocknen von haushaltsüblichen Textilien geeignet. Gerät nur im Haushalt und für den angegebenen Zweck benutzen. Bei zweckentfremdetem Betrieb oder falscher Bedienung kann keine Haftung für eventuelle Schäden übernommen werden.
- Reparaturen, Veränderungen oder Manipulationen am oder im Gerät, insbesondere an Strom führenden Teilen, dürfen nur durch den Hersteller, seinen Kundendienst oder eine ähnlich qualifizierte Person ausgeführt werden. Unsachgemässe Reparaturen können zu schweren Unfällen, Schäden am Gerät und an der Einrichtung sowie zu Betriebsstörungen führen. Beachten Sie bei einer Betriebsstörung am Gerät oder im Falle eines Reparaturauftrages die Hinweise im Kapitel 'Reparatur-Service'. Wenden Sie sich bei Bedarf an unseren Kundendienst.
- Es dürfen nur Original-Ersatzteile verwendet werden.
- Vergewissern Sie sich vor dem Schliessen der Gerätetür und dem Starten eines Programms, dass sich keine Fremdkörper oder Haustiere in der Wäschetrommel befinden.

#### **Zum Gebrauch**

- Sobald eine Funktionsstörung entdeckt wird, muss das Gerät vom Stromnetz getrennt werden.
- Beachten Sie zum Schutz Ihrer Wäsche deren Pflegesymbole, und befolgen Sie die Hinweise unter 'Tipps rund ums Trocknen'.
- Verwenden Sie beim Waschen keinen Weichspüler oder andere Textilpflegemittel. Beachten Sie andernfalls die Herstellerangaben.
- Schalten Sie das Gerät nie ohne oder mit beschädigtem Türsieb ein. Zerstörung durch Verflusung!

**Vorsicht, Verbrennungsgefahr**

- Keine Textilien trocknen, die Rückstände von Haarspray, Haarfestiger, Nagellackentferner oder ähnliche Substanzen enthalten. Gasbildungsgefahr!

**Vorsicht, Lebensgefahr!**

- Verpackungsteile, z. B. Folien und Styropor, können für Kinder gefährlich sein. Erstickungsgefahr! Verpackungsteile von Kindern fern halten.

## Geräteschäden vermeiden

- Das Gerät darf nur stehend transportiert werden! Jede andere Transportlage führt zu Schäden am Gerät! Bei vorsichtigem Tragen ohne Erschütterung darf das Gerät max. 90° auf die linke Seite (Frontansicht) gekippt werden.

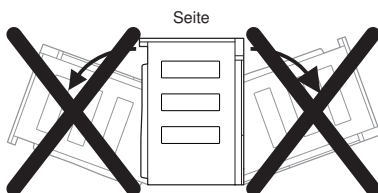
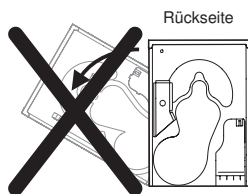
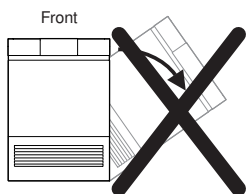
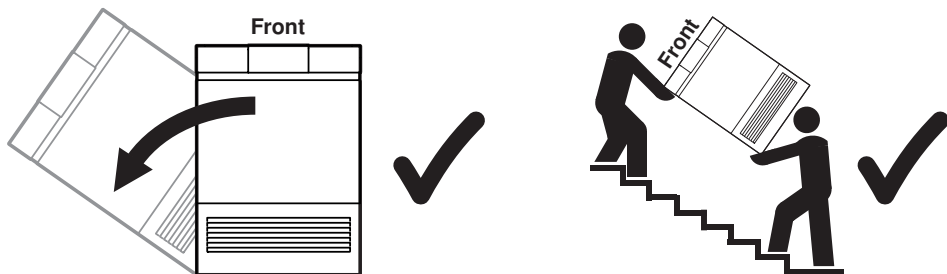

- Schlagen Sie die Gerätetür nicht zu.
- Achten Sie beim Reinigen darauf, dass kein Wasser in das Gerät eindringt. Verwenden Sie ein mässig feuchtes Tuch. Spritzen Sie das Gerät niemals innen oder aussen mit Wasser ab. Eindringendes Wasser verursacht Schäden.

## 2 Entsorgung

### Verpackung

- Das Verpackungsmaterial (Karton, Kunststoffolie PE und Styropor EPS) ist gekennzeichnet und soll wenn möglich dem Recycling zugeführt und umweltgerecht entsorgt werden.

### Deinstallation

- Das Gerät vom Stromnetz trennen. Bei fest installiertem Gerät ist dies durch einen konzessionierten Elektriker vorzunehmen!

### Sicherheit

- Zur Vermeidung von Unfällen durch unsachgemässe Verwendung, im Speziellen durch spielende Kinder, ist das Gerät unbenutzbar zu machen.
- Stecker aus der Steckdose ziehen bzw. Anschluss von einem Elektriker demontieren lassen. Anschliessend das Netzkabel am Gerät abschneiden.
- Den Türverschluss entfernen oder unbrauchbar machen.

### Entsorgung

- Das Altgerät ist kein wertloser Abfall. Durch sachgerechte Entsorgung werden die Rohstoffe der Wiederverwertung zugeführt.
- Auf dem Typenschild des Gerätes ist das Symbol  abgebildet. Es weist darauf hin, dass eine Entsorgung im normalen Haushaltsabfall nicht zulässig ist.
- Die Entsorgung muss gemäss den örtlichen Bestimmungen zur Abfallbeseitigung erfolgen. Bitte wenden Sie sich an die zuständigen Behörden Ihrer Gemeindeverwaltung, an den lokalen Recyclinghof für Haushaltsmüll oder an den Händler, bei dem Sie das Gerät erworben haben, um weitere Informationen über Behandlung, Verwertung und Wiederverwendung des Produktes zu erhalten.

### Hinweis Wärmepumpe

Dieses Gerät ist FCKW-frei (der Kältekreislauf enthält R134a).

## 3 Erste Inbetriebnahme

### 3.1 Hinweise



Das Gerät ist **nach der geforderten Wartezeit von ca. 2 Stunden in der betriebsüblichen Position** betriebsbereit.

Das Gerät darf nur gemäss separater Installationsanleitung eingebaut und an das Stromnetz angeschlossen werden. Lassen Sie die notwendigen Arbeiten von einem konzessionierten Installateur/Elektriker ausführen.

### 3.2 Funktionsbeschreibung



**Der Funktionstest darf nicht mit der definitiven Inbetriebnahme verwechselt werden.**

Wird das Gerät zum ersten Mal an das elektrische Netz angeschlossen, kann ein Funktionstest gewählt werden. Der Funktionstest dient zur Überprüfung der Installation und dauert ca. 3 Minuten. Der Funktionstest kann unmittelbar nach der Installation gewählt werden. Die Wärmepumpe wird beim Funktionstest nicht gestartet. Für die definitive Inbetriebnahme muss das Gerät ca. 2 Stunden in der betriebsüblichen Position stehen, die Wärmepumpe könnte sonst beschädigt werden.



Der Funktionstest kann nicht mit einem Netzerbruch abgebrochen werden.

Nach Ablauf oder Abbruch ist der Funktionstest nicht mehr wählbar und das Gerät geht in den normalen Wahlmodus.



### 3.3 Sprachwahl für Funktionstest

- ▶ Gerät anschliessen und warten, bis in der Anzeige steht:

Deutsch	
↓ fr/it/rm/...	OK ↓

Sprachwahl bestätigen «OK»:

- ▶ Taste  antippen.

Sprache ändern:

- ▶ Taste  so oft antippen, bis die gewünschte Sprache in der Anzeige steht, z. B.:

Français	
↓ it/rm/en...	OK ↓

- ▶ Taste  antippen.
  - Die Einstellung wird übernommen und in der Anzeige steht:

Funktionstest starten?	
NEIN: ↓	JA: ↓

### 3.4 Funktionstest starten

- ▶ Taste  antippen.

Funktionstest	0h03
---------------	------

Der Funktionstest kann auf zwei Arten unterbrochen werden:

1. Gerätetür öffnen.

- In der Anzeige steht:
- Nach dem Schliessen der Gerätetür steht in der Anzeige:

Funktionstest Pause
Gerätetür schliessen

Funktionstest fortsetzen?	
NEIN: ↓	JA: ↓

Oder:

2. Taste  antippen.

- In der Anzeige steht:

Funktionstest fortsetzen?	
NEIN: ↓	JA: ↓

Funktionstest fortsetzen «weiter»:

- ▶ Taste  antippen.
  - In der Anzeige steht die Restdauer des Funktionstests, z. B.:

Funktionstest	0h01
---------------	------

### 3 Erste Inbetriebnahme

---

Funktionstest «abbrechen»:

- ▶ Taste  antippen.
  - Der Funktionstest ist abgebrochen und in der Anzeige steht:
- Die Anzeige erlischt automatisch nach 15 Sekunden oder nach folgenden Aktionen:

Funktionstest  
abgebrochen

Funktionstest Ende:

- Nach Ablauf des Funktionstests steht in der Anzeige:
- Die Anzeige erlischt automatisch nach 30 Minuten oder nach folgenden Aktionen:
- ▶ Gerätetür öffnen oder Taste  antippen.



Funktionstest beendet



Bevor das Gerät betriebsbereit ist, muss die Benutzersprache einmalig gewählt werden, siehe «Sprachwahl für Anzeige»

### 3.5 Sprachwahl für Anzeige

Nach der ersten Inbetriebnahme muss die Sprache einmalig gewählt werden. Sie kann jederzeit unter 'Benutzereinstellungen' geändert werden.

- ▶ Taste  so oft antippen, bis die gewünschte Sprache in der Anzeige steht, z. B.:
- ▶ Taste  antippen, um die Sprachwahl zu bestätigen.
  - Die Einstellung wird übernommen.

Deutsch  
↓ fr/it/rm/... OK ↓

Programm wählen

### 3.6 Wo ist das Typenschild?

- 1 Typenschild mit Fabrikationsnummer (FN)

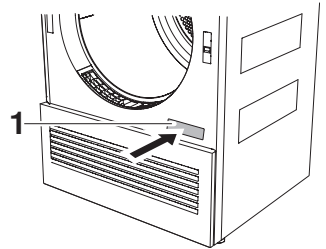

Notieren Sie die Fabrikationsnummer (FN) Ihres Gerätes auf der letzten Seite dieser Bedienungsanleitung.

## 4 Gerätebeschreibung

### 4.1 Funktionsbeschreibung

Das Gerät verfügt über einen geschlossenen Luftkreislauf. Mit Hilfe der Wärmepumpe wird der Luft zuerst die Feuchtigkeit entzogen, und anschließend wird sie wieder erwärmt. Durch diese Wärmerückgewinnung wird der Energieverbrauch stark reduziert.

Dank der Wärmepumpe trocknet das Gerät mit tieferen Temperaturen. Sämtliche Programme werden deshalb schonender durchgeführt.

Das entstehende Kondenswasser wird über einen rückseitigen Wasserablauf in die Abwasserleitung geleitet.

Generell sollten Räume, in denen Wärmepumpentrockner stehen, belüftet sein, da diese in geringem Masse Feuchtigkeit abgeben. Bei geschlossenem Raum muss zwischen mehreren nacheinander folgenden Trockenprogrammen ein Luftwechsel (Tür zum Raum oder ein Fenster öffnen) gewährleistet sein.

- Fassungsvermögen 7 kg Trockenwäsche
- 6 Automatikprogramme
- Programm Textilarten:
  - WetClean finish
  - Lüften
  - Seide
  - Flausch
  - Entknittern
  - Hemden
  - Outdoor
  - Jeans
  - Babywäsche
  - Daunen dünn/dick
  - Frottee
- 3 Favoritenprogramme
- Zeitliches Trocknen
- Korbprogramm
  
- Zusatzfunktionen:
  - Eco
  - Sprint
  - Schonend
  - Extraschonend
  - ReversierenPlus
  - SilentPlus
  - Startaufschub
  
- Knitterschutz am Programmende
- Klartextanzeige
- Sprachwahl
- Kindersicherung
- Elektrischer Türöffner
- Standby-Sparautomatik

## 4.2 Geräteaufbau



Es besteht die Möglichkeit, die Gerätetür nach links oder rechts zu öffnen. Unser Kundendienst kann das Gerät entsprechend umbauen.

1. Bedien- und Anzeigeelemente  
(bewegliche Bedienblende)
2. Gerätetür
3. Türsiebdeckel
4. Türsieb mit Matte
5. Frontsieb
6. Frontmatte
7. Lüftungsgitter
8. Typenschild/Fabrikationsnummer (FN)

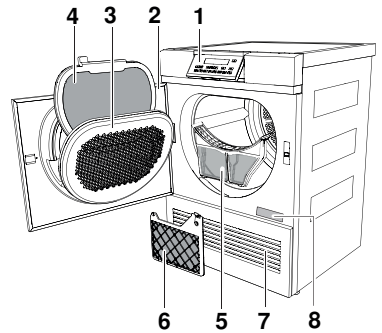

Trocknerkorb



### 4.3 Bedien- und Anzeigeelemente

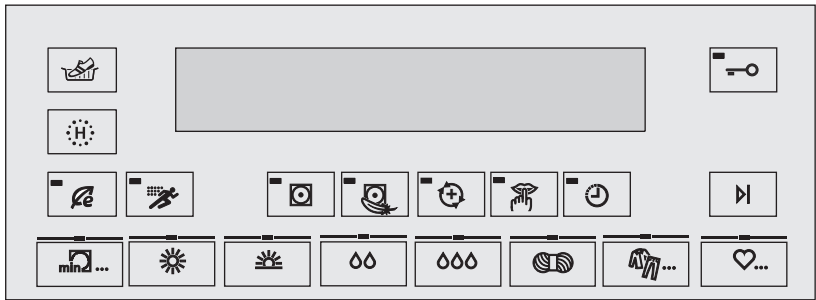









#### Anzeige (Klartextanzeige)

In der Anzeige stehen während der Programmwahl und dem Programmablauf verschiedene Informationen:

- Programmname mit Dauer
- Feuchtegrad mit Restdauer
- Zusatzfunktionen
- Startaufschub
- Benutzereinstellungen
- Hinweis- und Störungsmeldungen

#### Automatikprogramme

	Stark trocken		Mangelfeucht		Textilarten
	Normal trocken		Wolle		Favoriten
	Bügelfeucht		Korbprogramm		Hygieneprogramm

#### Zusatzprogramm

 Zeitliches Trocknen

## Zusatzfunktionen



Eco



Extraschonend



Startaufschub



Sprint



ReversierenPlus



Programmende



Schonend



SilentPlus



Türöffnung

## Kontrolllampen

Die Tasten der Automatikprogramme, des Zusatzprogramms und der Zusatzfunktionen sind mit einer Kontrolllampe ausgerüstet.



### Kontrolllampe blinkt

Programm bzw. Funktion kann gewählt werden.



### Kontrolllampe leuchtet

Programm bzw. Funktion ist aktiv.



### Kontrolllampe dunkel

Programm bzw. Funktion ist ausgeschaltet.

## 5 Programmübersicht

### 5.1 Programmablauf für Automatikprogramme

Das Trockenprogramm erfolgt in 3 Phasen:

#### **Trocknen**

Die Wäsche wird getrocknet, bis der eingestellte Trockengrad erreicht ist. Ein Feuchtigkeitssensor überwacht das Trockenprogramm. Nach Erreichen des gewünschten Trockengrades beginnt die Phase «Abkühlen/Lüften».

#### **Abkühlen/Lüften**

Die Wäsche wird auf eine Temperatur abgekühlt, bei der nur noch eine geringe Knittergefahr besteht.

Diese Phase dauert 1–10 Minuten. Danach kann die Wäsche herausgenommen werden.

Wird die Wäsche nicht herausgenommen, startet der «Knitterschutz».

#### **Knitterschutz**

Die getrocknete Wäsche wird in kurzen Abständen bewegt, um eine Knitterbildung zu verhindern.

Der «Knitterschutz» dauert bei gewählter Zusatzfunktion

«Extraschonend» 90 Minuten, bei den anderen Programmen 30 Minuten und

kann jederzeit durch Öffnen der Gerätetür oder durch Antippen der Taste  beendet werden.



## 5.2 Automatikprogramme



Für die korrekte Programmwahl sind die auf der Wäsche angebrachten Pflegesymbole z. B.  zu beachten.



### Stark trocken

1–7 kg

Für dicke, mehrlagige Textilien und sehr unterschiedliche Belastungen.

Für Maschenware wie T-Shirts und Unterwäsche eher ungeeignet, da diese einlaufen können.



### Normal trocken

1–7 kg

Für gleichartige Wäsche wie z. B. T-Shirts oder Unterwäsche.



### Bügelfeucht

1–7 kg

Zur Nachbehandlung mit dem Bügeleisen.



### Mangelfeucht

1–7 kg

Zur Nachbehandlung mit einer Wäschemangel, z. B. Tischwäsche.



### Zeitliches Trocknen

1–7 kg

Zum Nachtrocknen von Textilien sowie zum Trocknen geeigneter Schlafsäcke und Steppdecken, eventuell für Einzelstücke.



### Wolle

1 kg

Wolltextilien, die als waschbar gekennzeichnet sind. Schonende Trocknung durch angepasste Trommelbewegung und niedrige Temperatur (ca. 45 °C).



### Favoriten

3 frei zusammenstellbare und speicherbare Programme ( ♡1–♡3 ).

---



### Korbprogramm

Zum Trocknen von sauberen Stoff-/Turnschuhen und Kleinartikel wie Handschuhe, Mützen und Kuscheltiere im Korb.



Korbprogramm nur mit Korb verwenden. Dieses Programm ist nicht geeignet für Leder- oder Kunstlederschuhe.

---



### Hygiene

1–3 kg

Durch eine ausgedehnte Nachtrocknephase wird die Wäsche hygienisch getrocknet.

Eventuell vorhandene Keime werden dadurch abgetötet. Nur bei unempfindlichen Textilien wählen.

---

## 5.3 Textilarten



Mittels Taste  schrittweise eine der folgenden Textilarten wählen.

---

### WetClean finish

1 kg

Zum Auflockern von empfindlichen Textilien, diese am Programmende sofort entnehmen.

---

### Lüften

1–1,5 kg

Zum Auffrischen oder Lüften wenig getragener Textilien.

---

### Seide

1–1,5 kg

Zum Trocknen von Seidentextilien. Pflegesymbol beachten, da Seide zu Knitterbildung neigt. Schonende Trocknung durch geringe Temperatur.

---

**Flausch** 1 kg  
Zum Auflockern von Wolltextilien. Am Programmende die Wäsche sofort entnehmen.  
Die Textilien werden nicht getrocknet!

---

**Entknittern** 1 kg  
Knitter, welche durch das Schleudern entstanden sind, werden reduziert (z. B. Hemden, Blusen). Anschliessend können die Textilien gebügelt werden.

---

**Hemden** 1–7 Stück  
Textilien werden schonend «schranktrocken» getrocknet.

---

**Outdoor** 1–3 kg  
Freizeit- und Sportbekleidung (Sympatex, Goretex, ...) werden schonend getrocknet.

---

**Jeans** 1–4 kg  
Jeanstextilien werden «schranktrocken» getrocknet. Pflegekennzeichen beachten, da Jeansstoff einlaufen kann.

---

**Babywäsche** 1–7 kg  
Babywäsche wird schonend «schranktrocken» getrocknet. Durch eine ausgedehnte Nachtrockenphase wird die Wäsche hygienisch getrocknet.

---

---

### **Daunen dünn**

1–2 kg

Für feine Daunentextilien (z. B. dünne Decken und Jacken).  
Optimale Wäschemenge: 1 Wäschestück.

---

### **Daunen dick**

1–2 kg

Für voluminöse Daunentextilien (z. B. Kissen, Jacken und schwere Decken).  
Sofern empfohlen, können Tennisbälle für flauschiges Trocknen hinzugegeben werden.  
Optimale Wäschemenge: 1 Wäschestück.

---

### **Frottee**

1–3 kg

Zum Trocknen von dicken Handtüchern und Frotteewäsche.

---

## 5.4 Zusatzfunktionen



### **Eco**

Energiesparsamstes Trocknen für alle Textilien.  
Energieersparnis: bis zu 13 %



### **Sprint**

Schnellstes Trocknen für weniger empfindliche Textilien.  
Energieersparnis: bis zu 25 Minuten



### **Schonend**

Zum schonenden Trocknen von Textilien aus Mischgewebe (z. B. Oberhemden, Pullover, T-Shirts). Der Trockengrad wird reduziert.  
Optimale Wäschemenge: 1–2,5 kg



### **Extraschonend**

Sehr schonendes Programm mit Temperaturreduktion. Besonders für feine Textilien geeignet.  
Optimale Wäschemenge: 1–2,5 kg



### **ReversierenPlus**

Durch zusätzliches Drehen der Trommel gegen die Hauptrichtung, wird das Trockenergebnis gleichmässiger und das Wäscheknäuel-Risiko stark verringert.  
Besonders zum Trocknen grosser Wäschestücke z. B. Bettwäsche geeignet.



### **SilentPlus**

Besonders leises Programm.



### **Startaufschub**

Nutzen von Stromspartarifen (Einstellbereich bis 24 h).  
Stromsperrzeiten – festgelegt durch die örtlichen Elektrizitätswerke – verlängern die Aufschubzeit um die Dauer der Sperrzeit. Diese Zeit wird jedoch nicht angezeigt.

## 5.5 Favoriten





Vereinfacht das Wählen viel genutzter Programme. Die Favoriten können selber zusammengestellt und einfach gestartet werden.

- Maximal 3 Favoriten können gespeichert werden.



Das Definieren, Ändern oder Löschen eines Favoriten ist nur bei offener Gerätetür möglich.

### Favorit definieren

- ▶ Gerätetür öffnen.
- ▶ Taste  antippen.
- ▶ Taste  nochmals antippen.
- ▶ Gewünschtes Automatikprogramm, Zusatzprogramme und Zusatzfunktionen wählen, z. B.:
- ▶ Taste  antippen.

Favorit definieren

Normal trocken 1h55  
♥1

♥1 Änderungen speichern?  
JA: ↓ NEIN: ↓

Favorit speichern:

- «JA»: ▶ Taste  antippen.
  - Die Änderungen sind gespeichert.
- «NEIN»: ▶ Taste  antippen.
  - Die Änderungen sind verworfen.



Normal trocken 1h55  
♥1

## Favorit starten

- ▶ Gerätetür schließen.
- ▶ Taste  so oft antippen, bis der gewünschte Favorit in der Anzeige steht, z. B.:
  - Das Programm startet automatisch nach 20 Sekunden.

Normal trocken ♥1	1h55
----------------------	------

## Favorit ändern

- ▶ Gerätetür öffnen.
- ▶ Taste  so oft antippen, bis der gewünschte Favorit in der Anzeige steht, z. B.:
- ▶ Änderungen durchführen: Neues Automatikprogramm, Zusatzprogramme und Zusatzfunktionen wählen, z. B.:
- ▶ Taste  antippen.

Normal trocken ♥1	1h55
----------------------	------

Stark trocken ♥1	2h30
---------------------	------

♥1 Änderungen speichern?	
JA: ↓	NEIN: ↓



Änderungen speichern:

- «JA»: ▶ Taste  antippen.
- Die Änderungen sind gespeichert.
- «NEIN»: ▶ Taste  antippen.
- Die Änderungen sind verworfen.



Stark trocken ♥1	2h30
---------------------	------

Normal trocken ♥1	1h55
----------------------	------

## Favorit löschen

- ▶ Gerätetür öffnen.
- ▶ Taste  so oft antippen, bis der zu löschende Favorit in der Anzeige steht, z. B.:
- ▶ Taste  ca. 3 Sekunden gedrückt halten.

Favorit löschen:

- «JA»:
- ▶ Taste  antippen.
    - Der Favorit ist gelöscht.
- «NEIN»:
- ▶ Taste  antippen.
    - Der Favorit bleibt gespeichert.

Normal trocken 1h55  
♥1

♥1 löschen?  
JA: ↓ NEIN: ↓

Normal trocken 1h55  
♥1





# 6 Benutzereinstellungen

## 6.1 Benutzereinstellungen anpassen

Benutzereinstellungen können – falls kein Programm abläuft und keine Fehlermeldung angezeigt wird – bei offener oder geschlossener Gerätetür verändert werden. Das Vorgehen ist für alle Einstellungen sinngemäss gleich.

### Benutzereinstellungen ändern

- ▶ Taste  5 Sekunden gedrückt halten.
- ▶ Taste  so oft antippen, bis die gewünschte Einstellung in der Anzeige steht, z. B.:
- ▶ Zum Ändern Taste  antippen.
  - Die Einstellung wird übernommen und muss nicht bestätigt werden.

Benutzereinstellungen  
FN XXXXX XXXXXX

Kindersicherung AUS

Kindersicherung EIN

### Benutzereinstellungen verlassen

- ▶ Taste  so oft antippen, bis die Anzeige erlischt.



Falls während ca. 20 Sekunden keine Taste angetippt wird, werden die Benutzereinstellungen verlassen, und die Anzeige erlischt.

Die nachfolgende Grafik gibt einen Überblick der möglichen Benutzereinstellungen.

## 6 Benutzereinstellungen

---

► Taste  5 Sekunden gedrückt halten

Benutzereinstellungen  
FN XXXXX XXXXXX

Sprache

D/F/I/R/E  
Deutsch

Text in Deutsch  
Texte en français  
Testo in italiano  
Text in english  
...

Kindersicherung

AUS

AUS \*  
EIN

Trockengrad

3

1 sehr geringes Nachtrocknen  
2 geringeres Nachtrocknen  
3 normales Nachtrocknen \*  
4 stärkeres Nachtrocknen  
5 sehr starkes Nachtrocknen

Helligkeit

3

1 sehr dunkel  
2 dunkel  
3 mittel \*  
4 hell  
5 sehr hell

ReversierenPlus

AUS

AUS \*  
EIN

Standardmodus

keine Zusatzfunktion

keine Zusatzfunktion \*  
SilentPlus  
Sprint  
Eco

Tastenton

EIN

AUS  
EIN \*

Werkeinstellungen  
wiederherstellen?





JA  
NEIN

\* Werkeinstellung

## 6.2 Sprache

Die Sprache in der Anzeige wird nach der ersten Inbetriebnahme unter «Sprachwahl für Anzeige» gewählt und kann jederzeit – wie in diesem Abschnitt beschrieben – geändert werden.

### Sprache ändern

- ▶ Taste  5 Sekunden gedrückt halten.
- ▶ Taste  so oft antippen, bis die aktuelle Sprache in der Anzeige steht, z. B.:
- ▶ Taste  so oft antippen, bis die gewünschte Einstellung in der Anzeige steht, z. B.:
  - Die Einstellung wird übernommen und muss nicht bestätigt werden.
- ▶ Taste  so oft antippen, bis die Anzeige erlischt.

Benutzereinstellungen FN XXXXX XXXXXX
--





Sprache	D/F/I/R/E Deutsch
---------	----------------------

Language	D/F/I/R/E English
----------	----------------------

## 6.3 Kindersicherung

Die Kindersicherung soll ein zufälliges Starten oder Abbrechen eines Programms durch Kinder verhindern. Falls die Kindersicherung eingeschaltet ist, kann nur durch gleichzeitiges Drücken von zwei Tasten ein Programm gestartet werden.

### Kindersicherung ein-/ausschalten

- ▶ Taste  5 Sekunden gedrückt halten.
- ▶ Taste  so oft antippen, bis die aktuelle Einstellung in der Anzeige steht, z. B.:
- ▶ Taste  antippen.
  - Die Einstellung wird übernommen und muss nicht bestätigt werden.
- ▶ Taste  so oft antippen, bis die Anzeige erlischt.

Benutzereinstellungen  
FN XXXXX XXXXX

Kindersicherung AUS

Kindersicherung EIN





### 6.4 Trockengrad

Das Gerät ist für ein möglichst energiesparendes Trocknen ausgelegt. Durch den Feuchtigkeitssensor wird der Trockengrad der Wäsche kontinuierlich abgetastet. Sollte die Wäsche nicht ausreichend getrocknet sein – oder ist sie übertrocknet – kann der Trockengrad geändert werden.



Durch das Ändern des Trockengrades werden alle Programme auf den neuen Trockengrad eingestellt. Insbesondere beim Erhöhen des Trockengrades ist Vorsicht geboten, da ein Übertrocknen der Wäsche zu einer stärkeren Belastung der Wäsche führt.

#### Trockengrad ändern

- ▶ Taste  5 Sekunden gedrückt halten.
- ▶ Taste  so oft antippen, bis der aktuelle Trockengrad in der Anzeige steht, z. B.:
- ▶ Taste  so oft antippen, bis die gewünschte Einstellung in der Anzeige steht, z. B.:
- ▶ Taste  so oft antippen, bis die Anzeige erlischt.

Benutzereinstellungen  
FN XXXXX XXXXX

Trockengrad 3

Trockengrad 5





## Trockengradstufen

- 1 sehr geringes Nachtrocknen
- 2 geringeres Nachtrocknen
- 3 normales Nachtrocknen (Werkeinstellung)
- 4 stärkeres Nachtrocknen
- 5 sehr starkes Nachtrocknen

## 6.5 Helligkeit

Mit dieser Funktion kann der Kontrast der Anzeige zwischen der Schrift und dem Hintergrund geändert werden.

### Helligkeit in der Anzeige ändern

- ▶ Taste  5 Sekunden gedrückt halten.
- ▶ Taste  so oft antippen, bis die aktuelle Helligkeit in der Anzeige steht, z. B.:
- ▶ Taste  so oft antippen, bis die gewünschte Einstellung in der Anzeige steht, z. B.:
- ▶ Taste  so oft antippen, bis die Anzeige erlischt.

Benutzereinstellungen  
FN XXXXX XXXXXX

Helligkeit

3

Helligkeit

5

### Helligkeitsstufen





- 1 sehr dunkel
- 2 dunkel
- 3 mittel (Werkeinstellung)
- 4 hell
- 5 sehr hell

## 6.6 ReversierenPlus

Durch zusätzliches Drehen der Trommel gegen die Hauptrichtung, wird das Trockenergebnis gleichmässiger und das Wäscheknäuel-Risiko stark verringert.

Besonders zum Trocknen grosser Wäschestücke z. B. Bettwäsche geeignet.

### ReversierenPlus ein-/ausschalten

- ▶ Taste  5 Sekunden gedrückt halten.
- ▶ Taste  so oft antippen, bis die aktuelle Einstellung in der Anzeige steht, z. B.:
- ▶ Taste  antippen.
  - Die Einstellung wird übernommen und muss nicht bestätigt werden.
- ▶ Taste  so oft antippen, bis die Anzeige erlischt.

Benutzereinstellungen  
FN XXXXX XXXXX

ReversierenPlus

AUS

ReversierenPlus

EIN







In den Benutzereinstellungen wird die Funktion ReversierenPlus standardmässig ein- oder ausgeschaltet.

Mit der Taste  kann die Zusatzfunktion jeweils für das aktuell gewählte Programm zu- oder abgewählt werden. Die Benutzereinstellung bleiben unverändert.

## 6.7 Standardmodus

Über die Benutzereinstellungen kann eine der Zusatzfunktionen SilentPlus, Sprint oder Eco standardmässig zu jedem Automatikprogramm zugewählt werden.

### Standardmodus einstellen

- ▶ Taste  5 Sekunden gedrückt halten.
- ▶ Taste  so oft antippen, bis die gewünschte Zusatzfunktion in der Anzeige steht, z. B.:
- ▶ Taste  so oft antippen, bis die gewünschte Einstellung in der Anzeige steht, z. B.:
- ▶ Taste  so oft antippen, bis die Anzeige erlischt.

Benutzereinstellungen  
FN XXXXX XXXXXX

Standardmodus  
keine Zusatzfunktion

Standardmodus  
Eco







Mit der entsprechenden Taste kann die Zusatzfunktion jeweils für das aktuelle Programm abgewählt werden. Die Benutzereinstellung bleibt unverändert.

## 6.8 Tastenton

Der Tastenton kann ein- oder ausgeschaltet werden.

### Tastenton ein-/ausschalten

- ▶ Taste  5 Sekunden gedrückt halten.
- ▶ Taste  so oft antippen, bis die aktuelle Einstellung in der Anzeige steht, z. B.:
- ▶ Taste  antippen.
  - Die Einstellung wird übernommen und muss nicht bestätigt werden.
- ▶ Taste  so oft antippen, bis die Anzeige erlischt.



Benutzereinstellungen  
FN XXXXX XXXXX

Tastenton  
EIN

Tastenton  
AUS

## 6.9 Werkeinstellungen wiederherstellen

Die Werkeinstellungen können wiederhergestellt werden.

- ▶ Taste  5 Sekunden gedrückt halten.
- ▶ Taste  so oft antippen, bis in der Anzeige steht:
- ▶ Taste  antippen.

Benutzereinstellungen  
FN XXXXX XXXXX

Werkeinstellung  
wiederherstellen?

Werkeinstellungen  
JA: ↓ NEIN: ↓

Werkeinstellungen wiederherstellen:

«JA»: ▶ Taste  antippen.

«NEIN»: ▶ Taste  antippen.

Werkeinstellungen  
wiederhergestellt!



# 7 Trocknen

## 7.1 Gerät vorbereiten

### Gerät vorbereiten



Nach jedem Transport oder Umplatzierung muss das Gerät in der betriebsüblichen Position ca. 2 Stunden stehen gelassen werden. Nichtbeachtung kann zu Schäden am Gerät führen.

- ▶ Netzstecker einstecken oder Wandschalter einschalten.

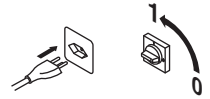

## 7.2 Wäsche einfüllen

- ▶ Gerätetür öffnen (im Bereich der Punkte auf den seitlichen Türtrand drücken) oder Taste  antippen.
- ▶ Nasse Wäsche stückweise und locker einfüllen.
  - Maximale Füllmenge siehe 'Programmübersicht'.
  - Wäschetrommel idealerweise  $\frac{1}{2}$  füllen.
  - Vor allem grosse Decken benötigen einen ausreichenden Wäschefall.
- ▶ Gerätetür schliessen (zudrücken).

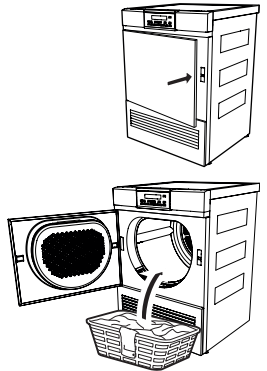

Kontrollieren Sie beim Schliessen der Gerätetür, dass kein Wäschestück eingeklemmt ist.

- In der Anzeige steht:

Programm wählen

Die Kontrolllampen der Programmtasten blinken.

Erfolgt während 20 Sekunden keine Programmwahl, erlöschen alle Anzeigen. Die Programmwahl kann jedoch weiterhin erfolgen.

### 7.3 Programm wählen

#### «Tip and go»

Durch das Antippen einer einzelnen Taste wird ein Automatikprogramm gewählt. Alle benötigten Einstellungen werden dem Programm automatisch zugeordnet.

Zusatzfunktionen können durch Antippen der entsprechenden Taste zu- oder abgewählt werden.

Wird während ca. 20 Sekunden keine Taste angetippt, startet das gewählte Programm automatisch.



Bestimmen Sie das für Ihre Wäsche geeignete Programm anhand der 'Programmübersicht'.

#### Restdaueranzeige

Bei der Programmwahl wird die zu erwartende Programmdauer angezeigt. Diese bezieht sich auf eine gleichartige Wäschezusammensetzung mit definiertem Gewicht.

Nach dem Programmstart wird die Beladungsmessung durchgeführt:

- In der Anzeige steht:

Beladungsmessung	1h35
------------------	------

- Der Buchstabe «h» blinkt: Die voraussichtliche Restdauer wird berechnet und anschliessend angezeigt.



Je nach Textilart kann die tatsächliche Laufzeit von der angezeigten Dauer abweichen. Deshalb kann die angezeigte Restdauer – vor allem gegen Programmende – während einigen Minuten stehen bleiben. Während dieser Dauer blinkt der Buchstabe «h» und die Restdauerberechnung wird erneut durchgeführt.

- Der Buchstabe «h» blinkt erneut und in der Anzeige steht:

Restdauerberechnung	0h15
---------------------	------

- Alternierend wird der erreichte Trockengrad angezeigt.
- Die Restdauer wird neu berechnet und anschliessend angezeigt.

### Automatikprogramm wählen

- ▶ Gerätetür schliessen.

- Die Kontrolllampen der Programmtasten und des Zusatzprogramms blinken.

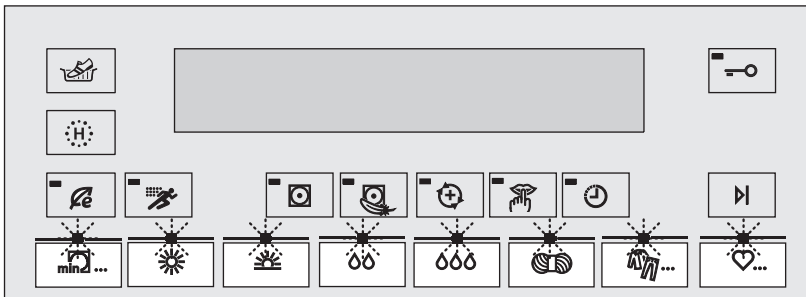

- ▶ Gewünschte Programmtaste antippen.

- Die Kontrolllampe des gewählten Programms leuchtet.
- Das gewählte Programm und die voraussichtliche Dauer (Stunden/Minuten) wird angezeigt.
- Die Kontrolllampen der zuschaltbaren Zusatzfunktionen blinken während 20 Sekunden.





Während dieser Dauer kann ein neues Programm gewählt werden. Alle bereits aktivierten Zusatzfunktionen werden gelöscht und müssen neu gewählt werden.

Wird während ca. 20 Sekunden keine Taste angetippt, startet das gewählte Programm automatisch.

### Zeitliches Trocknen wählen

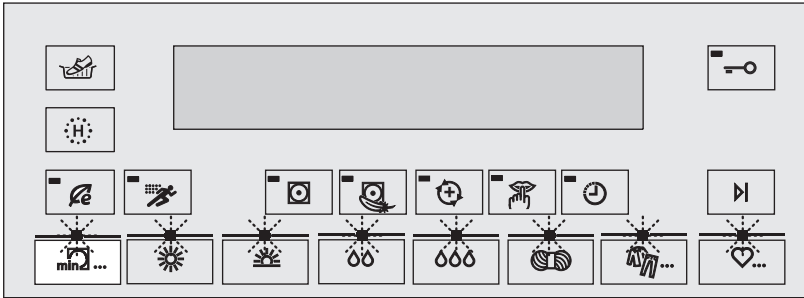
- ▶ Gerätetür schliessen.
  - Die Kontrolllampen der Programmtasten und des Zusatzprogramms blinken.



- ▶ Taste  antippen.
- ▶ Durch wiederholtes Antippen die gewünschte Dauer von 10, 20, 30, 40, 50, 60, 90, oder 120 Minuten einstellen.
  - Die eingestellte Dauer steht in der Anzeige.
  - Die Kontrolllampen der zuschaltbaren Zusatzfunktionen blinken während 20 Sekunden.



In der gewählten Dauer ist immer eine Phase «Abkühlen/Lüften» von 10 Minuten enthalten.

### Zusatzfunktionen wählen

- ▶ Eine der Tasten antippen, während die Kontrolllampen blinken.



Eco



Sprint



Schonend



Extraschonend



ReversierenPlus



SilentPlus

## Trocknen mit dem Trocknerkorb

### Gültigkeitsbereich

Der Trocknerkorb darf nicht in Kombination mit anderen Trocknermodellen verwendet werden.



**Der Trocknerkorb ist zum Trocknen von sauberen, nassen Stoff-, Turnschuhen und Kleinartikeln wie Handschuhe, Mützen oder Kuscheltieren geeignet. Nicht für Leder- und Kunstlederschuhe.**

### Trocknerkorb einsetzen

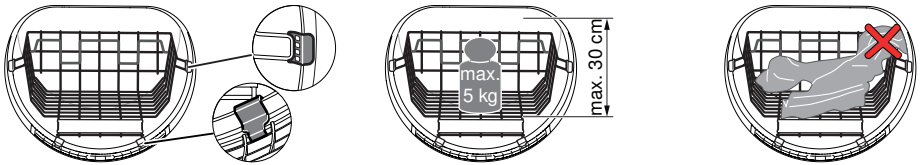

- ▶ Untere Haken im Frontsieb positionieren, Korb nach hinten gleiten lassen.
- ▶ Darauf achten, dass die Halter **2** am Gehäuse richtig eingehängt sind.
  - Andernfalls darf der Korb von Hand ausgerichtet werden.
- ▶ Maximale Belademenge 5 kg.
- ▶ Die Gegenstände dürfen maximal 30 cm hoch sein.
- ▶ Wäschestücke ordentlich im Korb platzieren, nicht über den Korbrand hängen

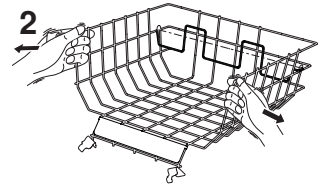

## 7 Trocknen

- ▶ Zum Trocknen von Schuhen, den Metallbügel **1** aufklappen.

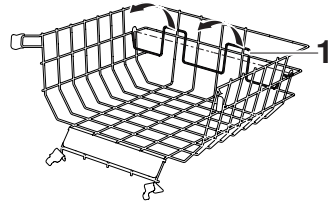

- ▶ Die Schuhe mit der Öffnung nach hinten positionieren.



### Programm wählen

- ▶ Taste antippen.
  - In der Anzeige steht Korbprogramm.
  - Die Taste leuchtet. 1h00 erscheint als Voreinstellung.
- ▶ Die Programmdauer kann über die Taste auf die gewünschte Dauer (30, 60, 90, 120, 150 oder 180 Minuten) angepasst werden.
  - Die eingestellte Dauer steht in der Anzeige.
  - Die Kontrolllampen der Zusatzfunktionen und blinken während 20 Sekunden.

### Vorschlag zur Trocknungsdauer

Sport-/Turnschuhe*	2h00
Handschuhe/Mützen	1h00
Kuscheltiere	1h30– 3h00

\* Schuhe nach dem Trocknen ca. 30 Minuten abkühlen lassen.



**In der gewählten Dauer ist immer eine Phase «Abkühlen/Lüften» von 10 Minuten enthalten.**

## Startaufschub wählen

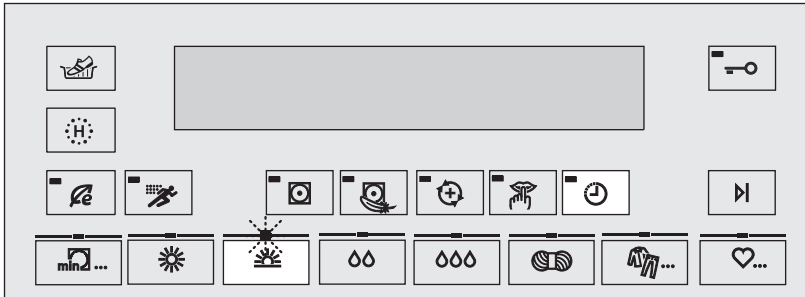

- ▶ Taste  direkt nach der Programmwahl gedrückt halten oder so oft antippen, bis in der Anzeige die gewünschte Startaufschubdauer (max. 24 Stunden) steht.
  - Die Anzeige wird abgedunkelt.
  - Nach Ablauf der gewählten Dauer startet das gewählte Programm automatisch.



Es kann jederzeit Wäsche nachgefüllt werden.

Die verbleibende Aufschubzeit kann durch wiederholtes Antippen der Taste  stundenweise bis auf Null verkürzt werden.

## 7.4 Eingabe korrigieren

### Während der Programmwahl

- ▶ Erneut eine Programmtaste antippen.
  - Alle gewählten Einstellungen sind gelöscht.



Nach dem Programmstart ist keine Korrektur mehr möglich. Das Programm muss abgebrochen werden.

### 7.5 Programm unterbrechen

Ein aktives Programm kann jederzeit unterbrochen werden, um Wäsche nachzuliegen oder vorzeitig zu entnehmen.



Nach dem Schliessen der Gerätetür startet die Wärmepumpe erst wieder nach einer Wartezeit von 5 Minuten und die Programmdauer verlängert sich dementsprechend.

- ▶ Gerätetür öffnen.
  - Die Kontrolllampe des gewählten Programms leuchtet.
  - In der Anzeige blinkt der Programmname und die Restdauer respektive die Aufschubzeit.
- ▶ Gerätetür schliessen (zudrücken).
  - Die Kontrolllampe des vorgängig gewählten Programms blinkt.
- ▶ Blinkende Programmtaste antippen.
  - Das Programm wird fortgesetzt.

### 7.6 Programm vorzeitig abbrechen

- ▶ Taste  antippen.
  - Das Programm wird abgebrochen, alle Einstellungen sind gelöscht.



## 7.7 Programmwahl bei eingeschalteter Kindersicherung

Das Ein-/Ausschalten der Kindersicherung wird unter 'Benutzereinstellungen' beschrieben.

► Gerätetür schliessen.

- In der Anzeige steht:
- Die Kontrolllampen der Programmtasten blinken.

Kindersicherung

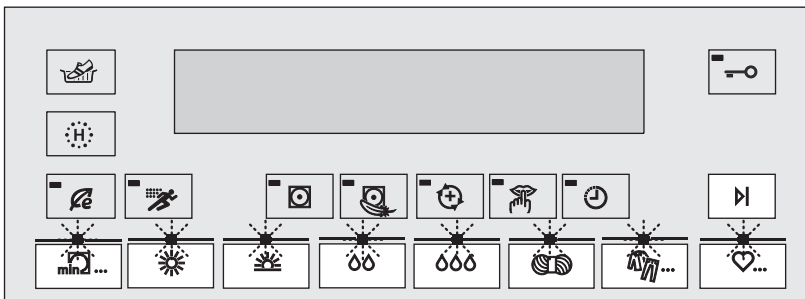

- Gewünschte Programmtaste gedrückt halten und zusätzlich  Taste antippen.
- Die Kontrolllampen der Zusatzfunktionen blinken.



Die weitere Bedienung kann bis zum Programmstart ohne Berücksichtigung der Kindersicherung erfolgen.

### Programm unterbrechen durch Türöffnung

- Gerätetür öffnen.
- Laufendes Programm ist unterbrochen.
- Gerätetür schliessen.
- Aktive Programmtaste – Kontrolllampe blinkt – gedrückt halten und zusätzlich Taste  antippen.
- Programm wird fortgesetzt.

### **Programm abbrechen durch Türöffnung**

- ▶ Gerätetür öffnen.
  - Laufendes Programm ist unterbrochen.
- ▶ Aktive Programmtaste – Kontrolllampe blinkt – gedrückt halten und zusätzlich Taste  antippen.
  - Programm ist abgebrochen.

### **Programm abbrechen durch Tastenwahl**

Bei geschlossener Tür folgenden Schritt durchführen:

- ▶ Aktive Programmtaste – Kontrolllampe leuchtet – gedrückt halten und zusätzlich Taste  antippen.
  - Programm ist abgebrochen.

## 7.8 Programmende

- In der Anzeige steht:

Programmende  
Türsieb reinigen

- Die Kontrolllampe des abgelaufenen Programms leuchtet und die Taste  blinkt.

Wird die Wäsche nicht herausgenommen, startet der «Knitterschutz». Nach dessen Ablauf erlöschen alle Anzeigen.

### Entnehmen der Wäsche

- ▶ Gerätetür öffnen oder die Taste  antippen.
  - Alle Anzeigen erlöschen.
- ▶ Wäsche herausnehmen.
- ▶ Türsieb reinigen.
- ▶ Gerätetür schliessen.



Wird die Gerätetür bereits während der Phase «Abkühlen» geöffnet, wird das Programm abgebrochen und alle Anzeigen erlöschen.

### Ende des Waschtages

- ▶ Türsieb reinigen.
- ▶ Frontsieb kontrollieren und falls nötig reinigen.
- ▶ Gerätetür schliessen.

# 8 Pflege und Wartung

## 8.1 Reinigungsintervalle

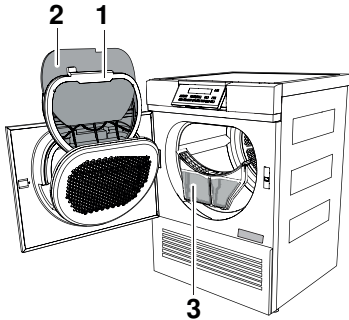

Pos.	Geräteteil	Reinigungsintervall	Reinigung
1	Türsieb	nach jedem Trockenprogramm	Flusen entfernen
		sobald stärkere Ablagerungen festgestellt werden	mit flüssigem Scheuermittel und Schwamm, mit Wasser abspülen und abtropfen lassen; bei hartem Wasser mit Putzessig
2	Türmatte	nach Bedarf *	Flusen entfernen/waschen 40 °C
3	Frontsieb	nach Bedarf *	Flusen entfernen
		sobald stärkere Ablagerungen festgestellt werden	mit flüssigem Scheuermittel und Schwamm, mit Wasser abspülen und abtropfen lassen; bei hartem Wasser mit Putzessig
	Gerät aussen	Gelegentlich	mit feuchtem Tuch und nachtrocknen

\* Je nach Wäschart und Beladungsmenge kann sich mehr oder weniger schnell ein Flusenbelag bilden

## 8.2 Störungsmeldung A9, Siebe und Matte reinigen

### A9 Siebe und Matte reinigen



Ein starker Flusenbelag führt zu einem reduzierten Prozessluftstrom und kann dadurch den Trocknungsprozess beeinträchtigen und die Störungsmeldung «A9 Siebe und Matte reinigen» auslösen.

Folgende Geräteteile sind zu kontrollieren und gegebenenfalls zu reinigen:

- Türsieb
- Türmatte
- Frontsieb



Erscheint die Störungsmeldung nach Reinigung der Siebe und Matte weiterhin, ist die Frontmatte zu entfernen und vorsichtig mit einem Staubsauger zu reinigen. Siehe Kap. 8.7 'Frontmatte' reinigen.

## 8.3 Flusenbildung

Flusen sind feine Textilfasern, die grösstenteils bei der Verarbeitung, der Abnutzung und beim Waschen entstehen. Flusen sind keine Folge einer übermässigen Wäschebeanspruchung im Gerät. Auch wenn die Wäsche an der Leine getrocknet wird, können beim Schütteln und Bügeln frei werdende Flusen beobachtet werden.

Im nassen Zustand haften die Flusen an der Wäsche. Während des maschinellen Trocknens lösen sich diese und werden vom Türsieb aufgefangen. Nach jedem Trocknen bleiben deshalb – je nach Art der Wäsche – eine mehr oder weniger grosse Flusenmenge im Sieb zurück.

## 8.4 Türsieb reinigen

### nach jedem Trockenprogramm

- ▶ Gerätetür **1** öffnen.
- ▶ Türsiebdeckel **2** öffnen.
- ▶ Flusen entfernen.
- ▶ Türsiebdeckel **2** wieder schliessen.

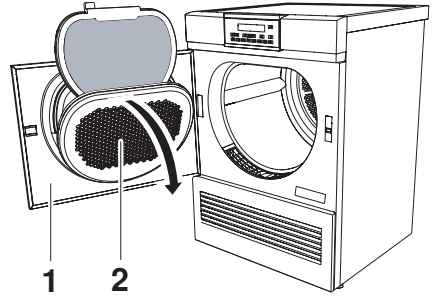

Das Gerät startet nur mit eingesetztem Türsieb.

## 8.5 Grundreinigung Türsieb inklusive Matte

### bei Bedarf

- ▶ Gerätetür **1** öffnen.
- ▶ Türsiebdeckel **2** öffnen.
- ▶ Türsieb **3** entnehmen, aufklappen und Filtermatte **4** entfernen.
- ▶ Türsieb **3** gegen das Licht halten, um Ablagerungen zu erkennen. Bei stärkeren Ablagerungen ist das Türsieb **3** nass zu reinigen.
  - Mit flüssigem Scheuermittel (eventuell darin einlegen) und Schwamm reinigen, bei hartem Wasser mit Putzessig.
  - Filtermatte unter fließendem Wasser reinigen und ausdrücken.
  - Bei starken Ablagerungen mit Waschprogramm 40 °C waschen.
- ▶ Filtermatte **4** wieder richtig einlegen.
- ▶ Türsieb **3** wieder einsetzen und dabei auf richtige Positionierung achten.

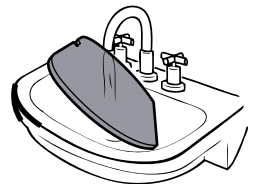
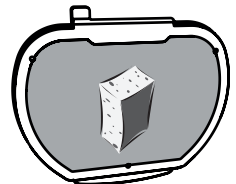
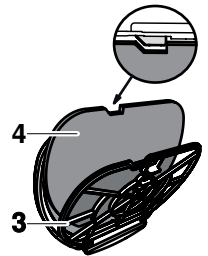
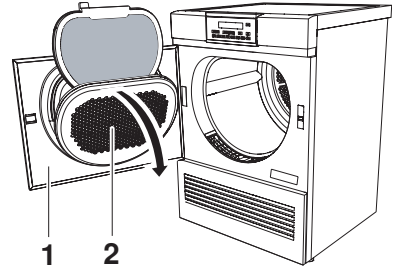

Das Gerät startet nur mit eingesetztem Türsieb.

## 8.6 Frontsieb reinigen

### bei Bedarf

- ▶ Gerätetür **1** öffnen.
- ▶ Frontsieb **2** herausziehen.
- ▶ Frontsieb **2** öffnen und Flusen entfernen.
- ▶ Frontsieb **2** gegen das Licht halten, um Ablagerungen zu erkennen. Bei stärkeren Ablagerungen ist das Frontsieb **2** nass zu reinigen.
  - Mit flüssigem Scheuermittel (eventuell darin einlegen) und Schwamm reinigen; bei hartem Wasser mit Putzessig.
  - Unter fließendem Wasser abspülen und abtropfen lassen.
- ▶ Frontsieb **2** schliessen und wieder einsetzen.

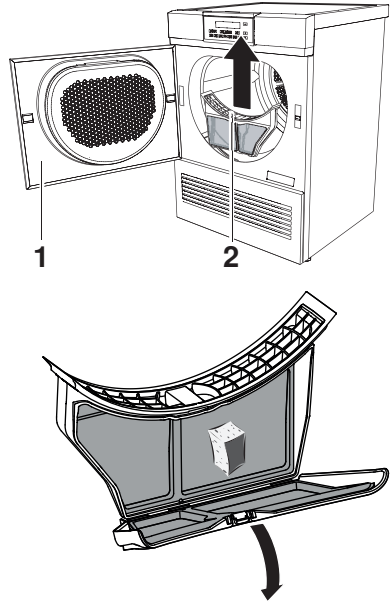



## 8.7 Frontmatte reinigen



Erscheint nach Reinigung der Siebe und der Matte weiterhin die Störungsmeldung «A9 Siebe und Matte reinigen», ist die Frontmatte vor der Wärmepumpe äusserst vorsichtig mit einem Staubsauger abzusaugen.

### Die Frontmatte nach Bedarf reinigen

- ▶ Gerätetür **1** öffnen.
- ▶ Frontsieb **2** entfernen.
- ▶ Frontmatte **4** durch leichtes nach unten Drücken der Lasche **3** lösen und herausziehen.
- ▶ Frontmatte **4** vorsichtig mit Staubsaugerdüse absaugen.
- ▶ Frontmatte **4** wieder einsetzen und einrasten, auf richtige Positionierung achten.
- ▶ Frontsieb **2** wieder einsetzen

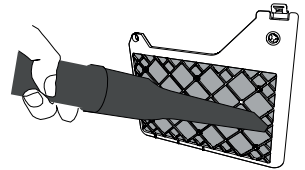
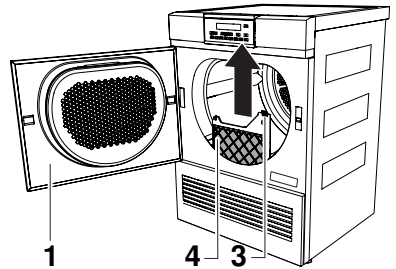
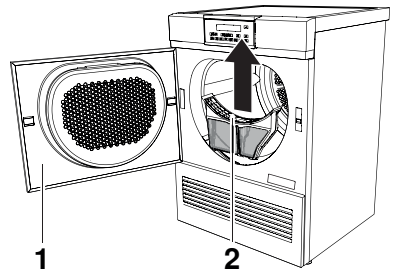

Das Gerät startet nur mit korrekt eingesetzter Frontmatte.

## 8.8 Feuchtigkeitssensor

Der Feuchtigkeitssensor **1** tastet die Restfeuchte der Wäsche ab. Durch Verschmutzung können Fehlmessungen entstehen.

Der Feuchtigkeitssensor **1** muss gereinigt werden, falls in der Anzeige steht:

- ▶ Gerätetür öffnen.
- ▶ Am Feuchtigkeitssensor **1** Flusen und Fremdkörper entfernen. Eventuell mit einem feuchten Tuch reinigen und nachtrocknen.

A3 Feuchtigkeitssensor  
reinigen

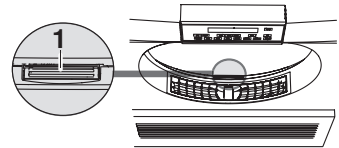

# 9 Störungen selbst beheben

In diesem Kapitel sind Störungen aufgelistet, die nach beschriebenem Vorgang auf einfache Weise selbst behoben werden können. Falls eine andere Störung angezeigt wird, oder die Störung nicht behoben werden kann, rufen Sie den Service an.



Bevor Sie den Service anrufen, notieren Sie sich bitte die komplette Störungsmeldung.

FXX / EXX siehe Anleitung  
FN XXXXX XXXXXX

## 9.1 Was tun, wenn ...

### ... in der Anzeige steht

A0 Ablauf prüfen

Mögliche Ursache	Behebung
<ul style="list-style-type: none"><li>• Die Ablaufleitung ist verstopft, geknickt oder defekt.</li><li>• Die Förderhöhe der Ablaufleitung ist zu hoch (&lt;1,2 m).</li><li>• Das Gerät ist an ein Doppel-UP-Siphon angeschlossen.</li></ul>	<ul style="list-style-type: none"><li>▶ Ablaufleitung ausserhalb des Gerätes überprüfen.</li><li>▶ Ursache beheben.</li><li>▶ Störungsmeldung durch Antippen der Taste  quittieren.</li><li>▶ Programm starten.</li><li>▶ Falls Störung erneut erscheint, komplette Störungsmeldung und FN-Nummer notieren, anschliessend Stromzufuhr unterbrechen.</li><li>▶ Service anrufen.</li></ul>

**... in der Anzeige steht**

A3 Feuchtigkeitssensor  
reinigen

Mögliche Ursache	Behebung
<ul style="list-style-type: none"><li>• Der Feuchtigkeitssensor ist verschmutzt oder nass.</li></ul>	<ul style="list-style-type: none"><li>▶ Feuchtigkeitssensor reinigen und trocknen.</li><li>▶ Störungsmeldung durch Antippen der Taste  quittieren.</li><li>▶ Programm starten.</li><li>▶ Falls Störung erneut erscheint, komplette Störungsmeldung und FN-Nummer notieren, anschliessend Stromzufuhr unterbrechen.</li><li>▶ Service anrufen.</li></ul>

**... in der Anzeige steht**

A9 Siebe und Matte  
reinigen

Mögliche Ursache	Behebung
<ul style="list-style-type: none"><li>• Folgende Geräteteile können verstopft sein:<ul style="list-style-type: none"><li>– Türsieb</li><li>– Türmatte</li><li>– Frontsieb</li><li>– Frontmatte</li></ul></li></ul>	<ul style="list-style-type: none"><li>▶ Teile kontrollieren und gegebenenfalls reinigen.</li><li>▶ Störungsmeldung durch Antippen der Taste  quittieren.</li><li>▶ Programm starten.</li><li>▶ Falls Störung erneut erscheint, komplette Störungsmeldung und FN-Nummer notieren, anschliessend Stromzufuhr unterbrechen.</li><li>▶ Service anrufen.</li></ul>

**... in der Anzeige steht**

FXX / EXX siehe Anleitung  
 FN XXXXX XXXXXX

Mögliche Ursache	Behebung
<ul style="list-style-type: none"> <li>Verschiedene Situationen können zu einer «F-Meldung» führen.</li> </ul>	<ul style="list-style-type: none"> <li>▶ Störungsmeldung durch Antippen der Taste  quittieren.</li> <li>▶ Stromzufuhr während ca. 1 Minute unterbrechen und wieder einschalten.</li> <li>▶ Anschliessend ein Programm wählen.</li> <li>▶ Falls Störung erneut erscheint, komplette Störungsmeldung und FN-Nummer notieren, anschliessend Stromzufuhr unterbrechen.</li> <li>▶ Service anrufen.</li> </ul>

**... in der Anzeige steht**

U1 / E42 siehe Anleitung  
 FN XXXXX XXXXXX

Mögliche Ursache	Behebung
<ul style="list-style-type: none"> <li>Überspannung.</li> </ul>	<ul style="list-style-type: none"> <li>▶ Störungsmeldung durch Antippen der Taste  quittieren.</li> <li>▶ Stromzufuhr während ca. 1 Minute unterbrechen und wieder einschalten.</li> <li>▶ Anschliessend ein Programm wählen.</li> </ul> <p>Falls Störung erneut erscheint:</p> <ul style="list-style-type: none"> <li>▶ Stromzufuhr unterbrechen.</li> <li>▶ Hausinstallation durch Elektroinstallateur kontrollieren lassen.</li> </ul> <p>Falls Störung erneut erscheint:</p> <ul style="list-style-type: none"> <li>▶ Komplette Störungsmeldung und FN-Nummer notieren, anschliessend Stromzufuhr unterbrechen.</li> <li>▶ Service anrufen.</li> </ul>

**... in der Anzeige steht**

Türsieb einsetzen  
Gerätetür schliessen

<b>Mögliche Ursache</b>	<b>Behebung</b>
• Das Türsieb fehlt.	Türsieb einsetzen und dabei auf die richtige Positionierung achten.
• Die Gerätetür ist offen.	Gerätetür schliessen.

**... in der Anzeige steht**

Frontmatte einsetzen

<b>Mögliche Ursache</b>	<b>Behebung</b>
• Frontmatte nicht oder nicht richtig eingesetzt.	Frontmatte richtig einsetzen.







**... nach dem Schliessen der Gerätetür kein neues Programm gewählt werden kann**

<b>Mögliche Ursache</b>	<b>Behebung</b>
• Ein Programm wurde unterbrochen.	Taste  antippen. Neues Programm wählen.

**... das Gerät nicht startet**

Mögliche Ursache	Behebung
• Die Gerätetür ist offen.	▶ Gerätetür schliessen.
• Das Türsieb fehlt.	▶ Türsieb einsetzen und dabei auf richtige Positionierung achten.
• Die Frontmatte fehlt.	▶ Frontmatte einsetzen
• Die Stromzufuhr ist unterbrochen.	▶ Netzstecker einstecken. ▶ Wandschalter einschalten. ▶ Sicherung prüfen.

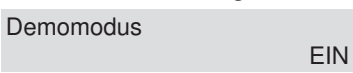
**... die Wäsche nicht genügend trocken ist**

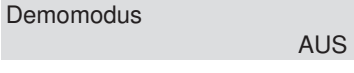
Mögliche Ursache	Behebung
• Die Beladung besteht aus unterschiedlichen Textilien.	▶ Längeres Programm wählen. ▶ Programm  wählen. ▶ Trockengrad ändern.
• Die Stromzufuhr ist unterbrochen.	▶ Netzstecker einstecken. ▶ Wandschalter einschalten. ▶ Sicherung prüfen.
• Der Feuchtigkeitssensor ist verschmutzt.	▶ Feuchtigkeitssensor reinigen.
• Der «Demomodus» ist eingeschaltet.	▶ Gerätetür öffnen. ▶ Taste  und  gedrückt halten ▶ Gleichzeitig Taste  antippen. – In der Klartextanzeige steht:   ▶ Taste  antippen. – In der Klartextanzeige steht: 

**... die Programmdauer deutlich länger ist, als angezeigt wird**

<b>Mögliche Ursache</b>	<b>Behebung</b>
<ul style="list-style-type: none"><li>• Folgende Geräteteile können verstopft sein:<ul style="list-style-type: none"><li>– Türsieb</li><li>– Türmatte</li><li>– Frontsieb</li></ul></li></ul>	<ul style="list-style-type: none"><li>▶ Teile kontrollieren und gegebenenfalls reinigen.</li></ul>
<ul style="list-style-type: none"><li>• Die Wäsche war sehr nass.</li></ul>	<ul style="list-style-type: none"><li>▶ Wäsche stärker schleudern.</li></ul>
<ul style="list-style-type: none"><li>• Zu hohe Umgebungstemperatur.</li></ul>	<ul style="list-style-type: none"><li>▶ Die Be- und Entlüftung des Raumes verbessern.</li></ul>

**... die Wäsche statisch geladen ist**

<b>Mögliche Ursache</b>	<b>Behebung</b>
<ul style="list-style-type: none"><li>• Wäschestücke aus Kunstfaser.</li></ul>	<ul style="list-style-type: none"><li>▶ Dies ist eine normale Eigenschaft von Kunstfasergewebe. Die Ursache der statischen Aufladung liegt nicht am Gerät.</li></ul>

**... die Restdaueranzeige während längerer Zeit stehen bleibt**

<b>Mögliche Ursache</b>	<b>Behebung</b>
<ul style="list-style-type: none"><li>• Der Trockengrad ist noch nicht erreicht.</li></ul>	<ul style="list-style-type: none"><li>▶ Keine Störung. Kein Eingriff notwendig. Ist der erforderliche Trockengrad erreicht, läuft die Restdaueranzeige automatisch weiter.</li></ul>
<ul style="list-style-type: none"><li>• Stark unterschiedliche Wäschezusammensetzung (insbesondere bei größeren Textilien).</li></ul>	<ul style="list-style-type: none"><li>▶ Keine Störung. Kein Eingriff notwendig. Die Restdaueranzeige läuft nach einiger Zeit automatisch weiter.</li></ul>
<ul style="list-style-type: none"><li>• Die Siebe sind verflust.</li></ul>	<ul style="list-style-type: none"><li>▶ Siebe reinigen.</li></ul>



# 10 Tipps rund ums Trocknen

## 10.1 Pflegesymbole

Für das richtige Trocknen beachten Sie bitte die Pflegesymbole auf den Etiketten Ihrer Wäsche.



Normal trocken







Schonend trocken



Nicht maschinell trocken

## 10.2 Allgemeine Tipps

- Beim Waschen vorzugsweise keinen Weichspüler oder andere Textilpflegemittel verwenden. Die Wäsche erhält durch das maschinelle Trocknen automatisch einen weichen, flauschigen Griff.
- Durch die Verwendung von Weichspüler beim Waschen kann sich mit der Zeit ein dünner, kaum sichtbarer Belag auf der Wäschetrommel und den Feuchtigkeitssensoren bilden. Dies kann zu Funktionsstörungen führen, so dass der gewünschte Trockengrad nicht mehr erreicht werden kann.
- «Dufttücher» möglichst sparsam einsetzen.
- Wäschestücke vor Beschädigung schützen.
  - Bettanzüge, Kissen, Reissverschlüsse, Haken und Ösen schliessen.
  - Stoffgürtel und Schürzenbänder zusammenbinden.
- Beim Trocknen von Textilien, die zu Knitterbildung neigen, Wäschetrommel nur wenig füllen.
- Bei voluminösen Wäschestücken (z. B. Schlafsäcke, Duvets usw.), welche die Trommel mehr als zur Hälfte füllen, sind unbedingt die Pflegesymbole auf den Etiketten zu beachten.
- Wolltextilien und Seide werden vielfach als «nicht maschinell trocken» ausgezeichnet.
  - Bei Wolltextilien und Seide sind die Pflegesymbole auf den Etiketten zu beachten.

- Entsprechendes Programm durch Antippen der Taste  oder  wählen.
- Bei pflegeleichten Textilien (z. B. Hemden oder Baumwoll-Mischgewebe) Zusatzfunktion Schonend  auswählen und die Wäschetrommel nur wenig füllen.
- Maschenwaren (z. B. T-Shirts) neigen zum Einlaufen. Zusatzfunktion Schonend  auswählen.
- Kleidungsstücke mit Metallschnallen (z. B. Latzhosen) sollten mittels Zusatzprogramm Zeitliches Trocknen  getrocknet werden. Die Metallschnallen können in einem Automatikprogramm zum Übertrocknen der Wäschestücke führen.

### 10.3 Energiespartipps

- Zusätzlich  verwenden. Dadurch kann der Energieverbrauch reduziert werden.
- Gut geschleuderte Wäsche braucht weniger Trocknungszeit und spart Energie.
  - Wäsche vor dem Trocknen gut schleudern. Beim Schleudern entstandene Knitterfalten werden weitgehend beim maschinellen Trocknen geglättet.
- Verschmutzte Flusensiebe und Filtermatten reduzieren den Luftdurchsatz beim Trocknen und führen zu längeren Trocknungszeiten und höherem Energieverbrauch.
  - Flusensiebe und Filtermatten sind regelmässig gemäss der Bedienungsanleitung zu reinigen.
- Die maximale Füllmenge des jeweiligen Programmes sollte stets ausgenutzt werden.
- Kleine, leichte Wäschestücke trocknen schneller, unterschiedliche Materialien können unterschiedliche Trocknungsdauern aufweisen.
  - Wäschestücke sind nach Art und Grösse zu sortieren, damit ein Übertrocknen einzelner Stücke vermieden werden kann.

# 11 Ersatzteile

Bei Bestellungen bitte Modell-Nr. und genaue Bezeichnung angeben.

Türsieb

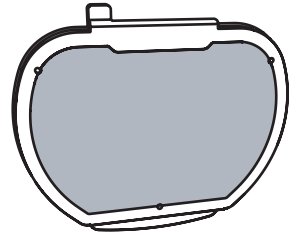

Türmatte

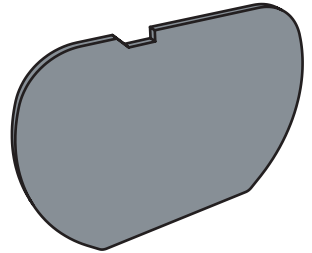

Frontsieb

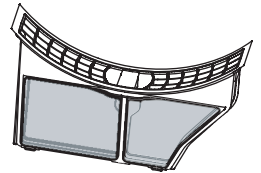

Frontmatte

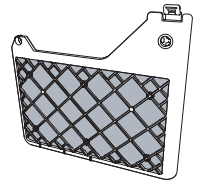

Trocknerkorb

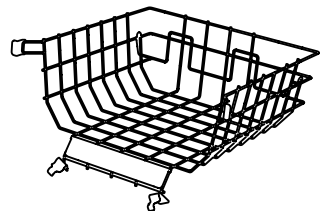

## 12 Technische Daten

### Aussenabmessung

Höhe:	85 cm
Breite:	60 cm
Tiefe:	60 cm
Gewicht:	65 kg
Förderleistung Pumpe:	1,2 m
Füllmenge:	7 kg Trockenwäsche

### Umgebungsbedingungen

Zulässige Raumtemperaturen während des Betriebes: 5 °C bis 35 °C

### Elektrischer Anschluss

► Siehe Typenschild

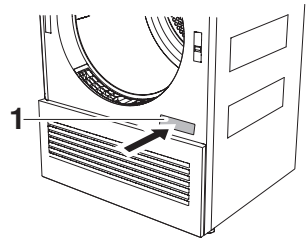

## 12.1 Verbrauchswerte

Die angegebenen Werte für die Programmdauer und Energie gelten für die maximal angegebene Füllmenge mit ca. 1200 U/min geschleuderter Wäsche (entspricht einer Restfeuchte von ca. 60 %). Bei höherer Schleuderdrehzahl oder kleinerem Füllgewicht reduzieren sich die Werte um ca. 20–30 %.

### Automatikprogramme

Programm	Füllmenge kg	Restfeuchte %	Programmdauer Std./min	Energie kWh
Stark trocken	1–7	–4 bis –1	2h30	1.60
Normal trocken	1–7	–1 bis 2	1h55	1.30
Normal trocken + Eco*	1–7	–1 bis 2	2h10	1.15
Bügelfeucht	1–7	8 bis 16	1h35	0.85
Mangelfeucht	1–7	20 bis 30	1h20	0.75
Wolle	1	0 bis 5	1h05	0.65
Favoriten	–	–	–	–
Zeitliches Trocknen	1–7	–	0h10 bis 2h00	–
Korbprogramm	–	–	0h30 bis 3h00	–
Hygiene	1–3	–5 bis 2	–	–

\* Energieeffizientestes Programm zur Trocknung von normaler nasser Baumwolle.







**Textilarten**

<b>Programm</b>	<b>Füllmenge</b> kg	<b>Restfeuchte</b> %	<b>Programmdauer</b> Std./min	<b>Energie</b> kWh
WetClean finish	1	–	0h06	0.03
Lüften	1–1,5	–	0h10	0.02
Seide	1–1,5	0 bis 2	0h50	0.45
Flusch	1	–	0h06	0.03
Entknittern	1	–	0h20	0.09
Hemden	1–7 Stk.	0 bis 2	0h40	0.25
Outdoor	1–3	0 bis 2	0h55	0.50
Jeans	1–4	–1 bis 2	1h50	1.10
Babywäsche	1–7	–1 bis 1	2h50	1.70
Daunen dünn	1–2	–1 bis 1	2h00	1.05
Daunen dick	1–2	–1 bis 1	2h20	1.45
Frottee	1–3	–1 bis 1	1h45	1.10

## 12.2 Hinweise für Prüfinstitute

- ▶ Die korrekte Ermittlung der Deklarationsdaten ist nach einer Einlaufphase von 5 vollständigen Trockenprogrammen (Automatikprogramm: Normal trocken  ) mit Wäsche gegeben.
- ▶ Nach jedem Trockenprogramm das Türsieb nass reinigen.
- ▶ Die Feuchteabtastung des Gerätes ist auf eine durchschnittliche Wasserhärte abgestimmt. Um das Gerät dem Wasserleitwert gemäss Norm (75 mS/cm) anzupassen, muss in den Benutzereinstellungen der Trockengrad auf «1» eingestellt sein.

Normprogramm einstellen gemäss EN 61121:

- Baumwolle normal trocken und Eco, Füllmenge 7 kg
- ▶ Taste  und  antippen.
- Baumwolle bügelfeucht, Füllmenge 7 kg
- ▶ Taste  und  antippen.
- Pflegeleicht normal trocken, Füllmenge 2,5 kg
- ▶ Taste ,  und  nacheinander antippen.

## 12.3 Standby-Sparautomatik

Zur Vermeidung von unnötigem Energieverbrauch ist das Gerät mit einer Standby-Sparautomatik ausgerüstet.

Einige Minuten nach Programmende erlöschen sämtliche Anzeigen. Nach dem Programmende läuft noch für ca. 30 Minuten der Kühllüfter (Unausgeschalteter Zustand).

Danach wechselt das Gerät automatisch in den Standby-Modus. Der Stromverbrauch wird auf ein absolutes Minimum reduziert. Dennoch bleiben die Sicherheitsfunktionen aktiv.

### Leistungsaufnahme

- im «unausgeschalteten Zustand»: 3.5 Watt
- im «AUS-Zustand»: 0 Watt

## 13 Notizen







## 14 Stichwortverzeichnis

### A

Abkühlen .....	24
Anzeige (Klartextanzeige) .....	22
Anzeigeelemente .....	21
Aussenabmessung .....	68
Automatikprogramme .....	22, 25
Wählen .....	43

### B

Bedienelemente .....	21
Benutzereinstellungen	
Ändern .....	33
Verlassen .....	33
Bestellungen .....	79
Betriebsstörungen .....	79

### D

Deinstallation .....	15
Dufttücher .....	65

### E

Eco .....	28
Eingabe korrigieren .....	47
Elektrischer Anschluss .....	68
Ende des Waschtages .....	51
Energiespartipps .....	66
Entsorgung .....	15
Ersatzteile .....	67
Extraschonend .....	29

### F

Fabrikationsnummer (FN) .....	19
Favoriten .....	30
Ändern .....	31
Definieren .....	30
Löschen .....	32
Starten .....	31
Feuchtigkeitssensor reinigen .....	58
Flusen .....	53
Frontmatte reinigen .....	57
Frontsieb reinigen .....	56
Funktionstest .....	16
Abbrechen .....	18
Ende .....	18
Fortsetzen .....	17
Sprachwahl .....	17
Starten .....	17

### G

Gebrauchshinweise .....	12
Gerät vorbereiten .....	41
Gerätebeschreibung .....	20
Grundreinigung Türsieb inklusive Matte .....	55
Gültigkeitsbereich .....	2

### H

Helligkeit	
Ändern .....	37
Stufen .....	37
Hinweis Wärmepumpe .....	15
Hinweise für Prüfinstitute .....	71

### K

Kindersicherung .....	49
Ein-/Ausschalten .....	36
Knitterschutz .....	24

## L

Lüften ..... 24

## M

Modell-Nr. .... 2

## P

Pflege ..... 52

Pflegesymbole ..... 65

Programm

    Ablauf ..... 24

    Ende ..... 51

    Übersicht ..... 24

    Unterbrechen ..... 48

    Vorzeitig abbrechen ..... 48

    Wählen ..... 42

Programm abbrechen durch Tastenwahl ..... 50

Programm abbrechen durch Türöffnung ..... 50

Programm unterbrechen durch Türöffnung ..... 49

Prüfinstitute-Hinweise ..... 71

## R

Raumtemperatur ..... 68

Reinigung

    Feuchtigkeitssensor ..... 58

Reinigungsintervalle ..... 52

Reparatur-Service ..... 79

Restdaueranzeige ..... 42

ReversierenPlus ..... 29

    Ein-/Ausschalten ..... 38

## S

Schonend ..... 29

Sicherheit ..... 15

Sicherheitshinweise

    Allgemeine ..... 6

    Gerätespezifische ..... 8

SilentPlus ..... 29

Sprache

    Ändern ..... 35

Sprache wählen ..... 18

Sprint ..... 28

Standby-Sparautomatik ..... 71

Startaufschub ..... 29

    Wählen ..... 47

Störungen selbst beheben ..... 59

Störungsmeldungen ..... 59

    A9 Siebe und Matte reinigen .53

Symbole ..... 5

**T**

Tastenton .....	40
Tastenton ein-/ausschalten .....	40
Technische Daten .....	68
Textilarten	
Babywäsche .....	27
Daunen dick .....	28
Daunen dünn .....	28
Entknittern .....	27
Flausch .....	27
Frottee .....	28
Hemden .....	27
Hygiene .....	26
Jeans .....	27
Korbprogramm .....	26
Lüften .....	26
Outdoor .....	27
Seide .....	26
WetClean finish .....	26
Tip and go .....	42
Tipps .....	65
Trockengrad	
Ändern .....	36
Stufen .....	36
Trocknen .....	24, 41
Türsieb reinigen .....	54
Typ .....	2
Typenschild .....	79

**U**

Umgebungsbedingungen .....	68
----------------------------	----

**V**

Verbrauchswerte .....	69
Automatikprogramme .....	69
Textilarten .....	70
Verpackung .....	15

**W**

Wartung .....	52
Was tun wenn...	
... das Gerät nicht startet .....	63
... die Programmdauer deutlich länger ist, als angezeigt wird .....	64
... die Restdaueranzeige während längerer Zeit stehen bleibt .....	64
... die Wäsche nicht genügend trocken ist .....	63
... die Wäsche statisch geladen ist .....	64
... in der Anzeige A0 Ablauf prüfen steht .....	59
... in der Anzeige A9 steht .....	60
... in der Anzeige F.. siehe Anleitung steht .....	61
... in der Anzeige Frontmatte einsetzen steht .....	62
... in der Anzeige Türsieb einsetzen steht .....	62
... in der Anzeige U1 siehe Anleitung steht .....	61
... in der Anzeige A3 steht .....	60
... nach dem Schliessen der Gerätetür kein neues Programm gewählt werden kann .....	62
Wäsche	
Einfüllen .....	41
Entnehmen .....	51
Weichspüler .....	65
Werkeinstellungen wiederherstellen .....	40

<b>Z</b>		
Zeitliches Trocknen		
Wählen .....	44	
		Zusatzfunktionen .....
		23, 44
		Zusatzprogramm
		Zeitliches Trocknen .....
		22

## 15 Reparatur-Service



Das Kapitel 'Störungen selbst beheben' hilft Ihnen, kleine Betriebsstörungen selbst zu beheben.

Sie ersparen sich die Anforderung eines Servicetechnikers und die damit entstehenden Kosten.

Wenn Sie aufgrund einer Betriebsstörung oder einer Bestellung mit uns Kontakt aufnehmen, nennen Sie uns stets die Fabrikationsnummer (FN) und die Bezeichnung Ihres Gerätes. Tragen Sie diese Angaben hier und auch auf dem mit dem Gerät gelieferten Servicekleber ein. Kleben Sie diesen an eine gut sichtbare Stelle oder in Ihre Telefonagenda.

**FN** \_\_\_\_\_

**Gerät** \_\_\_\_\_

Diese Angaben finden Sie auf dem Garantieschein, der Original-Rechnung und auf dem Typenschild Ihres Gerätes.

- ▶ Gerätetür öffnen.
  - Das Typenschild befindet sich unten rechts.

Bei Betriebsstörungen erreichen Sie das nächste Service-Center der FUST AG über ein Telefon mit Festnetzanschluss am Standort des Gerätes unter der Gratis-Telefonnummer 0848 559 111.

### Anfragen, Bestellungen, Servicevertrag

Bei Anfragen und Problemen administrativer oder technischer Art sowie für die Bestellung von Ersatzteilen und Zubehör wenden Sie sich bitte direkt an unseren Hauptsitz in Oberbüren, Tel. 071 955 50 50.

Für den Unterhalt aller Produkte haben Sie die Möglichkeit, im Anschluss an die Garantiezeit ein Serviceabonnement abzuschliessen. Wir senden Ihnen gerne die entsprechenden Unterlagen.

<b>Dipl. Ing. FUST</b>	<b>Elektro-Haushaltapparate • Einbauküchen/Bäder TV/Hifi/Video/Foto/Natel/CD • Computer/Office</b>
------------------------	--

**HAUPTSITZ:**  
Dipl. Ing. FUST AG  
Buchental 3  
9245 Oberbüren  
Tel. 071 955 50 50

**HAUPTSITZ:**  
Dipl. Ing. FUST AG  
Riedmoosstrasse  
3172 Niederwangen-Bern  
Tel. 031 980 11 11

Dipl. Ing. FUST AG  
Schneckelesstrasse 1  
4414 Füllinsdorf  
Tel. 061 906 95 00

Ing. dipl. FUST SA  
Chemin du Marais 8  
1032 Romanel-sur-Lausanne  
Tel. 021 643 09 70

Dipl. Ing. FUST AG  
Eyholz, Kantonsstrasse 79  
3931 Visp  
Tel. 027 948 12 40

Ing. dipl. FUST SA  
Via Campagna 1  
6512 Giubiasco-Bellinzona  
Tel. 091 850 10 20

# Kurzanleitung

## **Bitte lesen Sie zuerst die Sicherheitshinweise in der Bedienungsanleitung.**

- ▶ Gerätetür öffnen
- ▶ Türsieb kontrollieren
- ▶ Wäsche einfüllen
- ▶ Gerätetür schliessen
- ▶ Programm wählen
- ▶ Eventuell Zusatzfunktion wählen
- ▶ Gerät startet automatisch nach 20 Sekunden

Nach Programmende:

- ▶ Wenn in der Anzeige «Programmende» steht, trockene Wäsche entnehmen
- ▶ Türsieb reinigen
- ▶ Gerätetür schliessen

Am Ende des Waschtags

- ▶ Türsieb reinigen
- ▶ Frontsieb bei Bedarf reinigen
- ▶ Gerätetür schliessen

## **Hauptsitz**

Dipl. Ing. FUST AG  
Buchental 3  
9245 Oberbüren  
Tel. 071 955 50 50

